

# I 42 LAVASCIUGA UOMO A BORDO

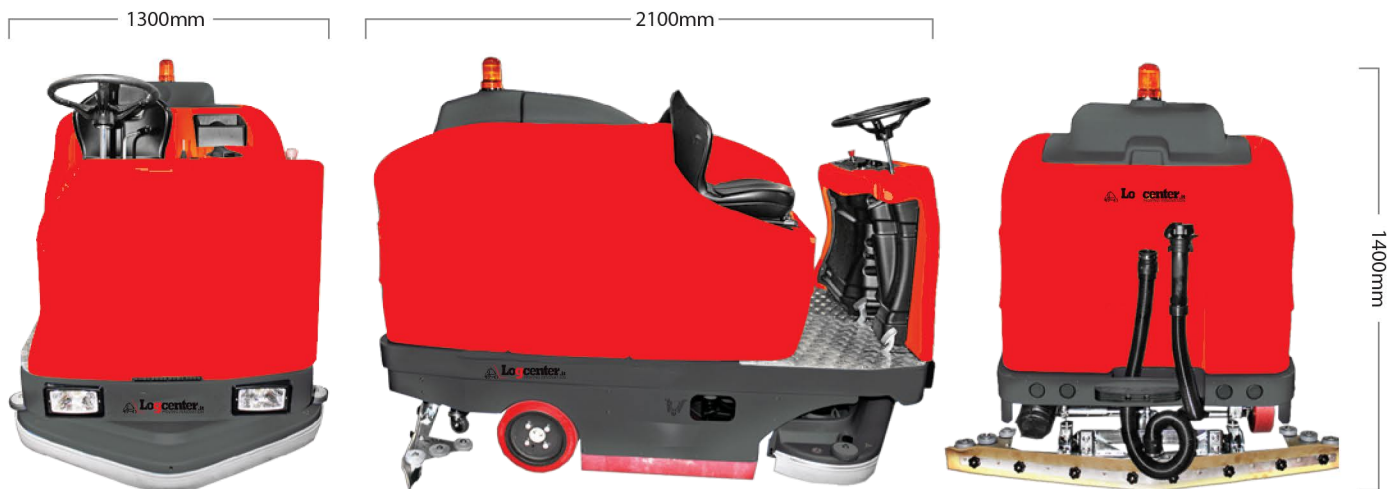

# I 42 LAVASCIUGA UOMO A BORDO



	I 42 TEB	I 42 TPB/GP
Larghezza utile lavoro	1750 mm	1250 mm
Rendimento orario max	15000 mq/h	15000 mq/h
Autonomia	/	8 h
Capacità serba. soluzione	2601	2601
Capacità serba. recupero	2601	2601
Capacità contenit. rifiuti	151	151
Gruppo spazzante	idraulico	elettrico
Trazione	2 motori idraulici	2 motori elettrici
Velocità di avanzamento	0-8 km/h	0-6 km/h
Max pendenza	13 %	13 %
Depressione	166 mBr	166 mBr
Pressione testata spazzole	0- 150 kg	0-120 kg
Rumorosità	85 dB	70 dB
Corridoio di sterzata	2900 mm	2900 mm

## ALIMENTAZIONE

Motore aspirazione	2x 850 W	2 x 850 W
Motore spazzola	3x OR 80C Idraulico	3 x 750
Motore trazione	2 x OP160 C Idraulico	2 x 750
Motore dinamo	36	/
Batteria per accensione	12V-350 A-40 A/h	/
Batteria trazione	/	36V - 625 A 36 v -525
Carica batterie	/	36 v - 80 A

## MOTORE

Alimentazione	Diesel	Elettrico
Marca motore	Kubota D722E	/
N° cilindri	3	/
Potenza	20 Hp-3600 rpm	/
Raffreddamento	acqua	/

## DIMENSIONI

Dimensioni	2100 x 1300 x 1400 mm	
Diametro spazzola	3 x 380 mm	3X380 mm
Larghezza tergapavimento	1470 mm	1470 mm
Peso macchina	850 kg	500 kg
Peso batterie	/	550 kg

E' una lavasciuga progettata per la pulizia di grandi aree commerciali e di stoccaggio interne ed esterne. Le grandi dimensioni di capacità del serbatoio, consentono tempo di funzionamento più lunghi, no perfetta per le sue dimensioni.

